

## Рабочая заглушка изоляции

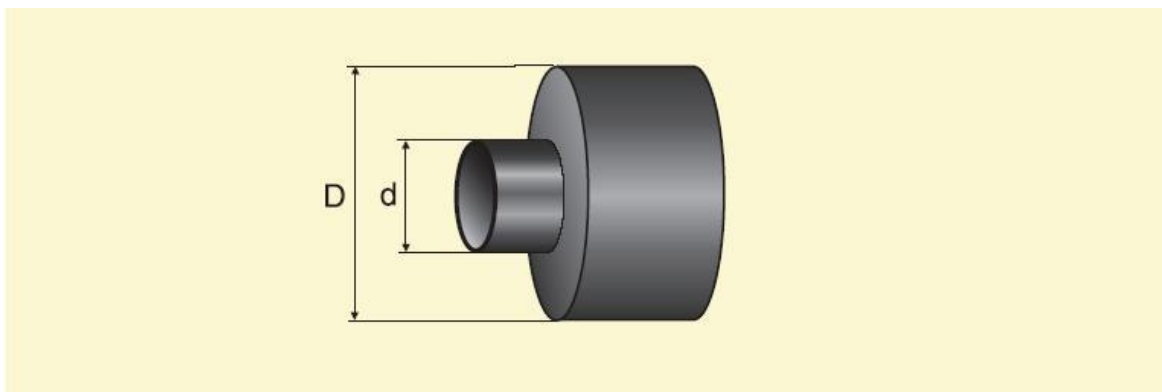

d, мм	D, мм	
	Тип1	Тип2
32	125	-
38	125	-
45	125	-
57	125	140
76	140	160
89	160	180
108	180	200
133	225	250
159	250	-
219	315	-
273	400	400
325	450	-
377	500	-
426	560	-
530	710	-
630	800	-
720	900	-
820	1000	1100
920	1100	1200
1020	1200	-
1220	1425	-
1420	1600	-

**Пример заказной спецификации** рабочей заглушки изоляции для трубы наружным диаметром 426 мм с изоляцией типа 1 из пенополиуретана в полиэтиленовой оболочке: рабочая заглушка изоляции 426-1- ППУ-ПЭ. ГОСТ 30732.

**Примечание:**

1. Применяется для защиты торцов пенополиуретановой изоляции в местах установки стартовых компенсаторов и при проведении ремонтных работ.