

## Отвод в ППУ изоляции стандартный в полиэтиленовой оболочке

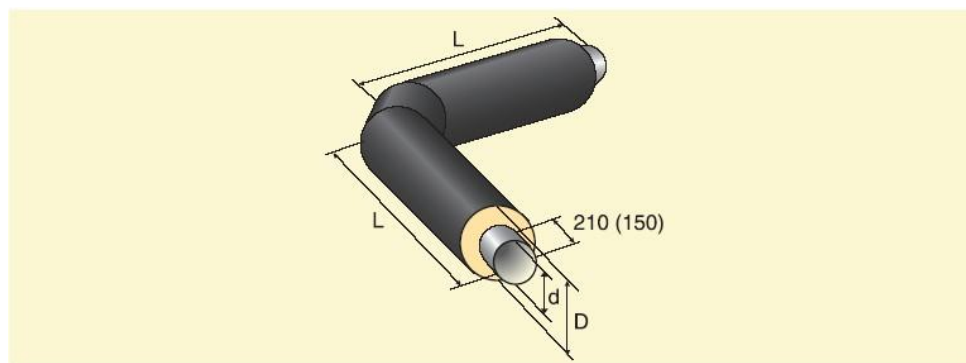

d, мм	R отвода, мм	D, мм		L, мм			
		Тип 1	Тип 2	61÷90°	46÷60°	31÷45°	<30°
32	96	125	-	1000	1000	1000	1000
38	114	125	-	1000	1000	1000	1000
45	60	125	-	1000	1000	1000	1000
57	75	125	140	1000	1000	1000	1000
76	100	140	160	1000	1000	1000	1000
89	120	160	180	1000	1000	1000	1000
108	150	180	200	1000	1000	1000	1000
133	190	225	250	1000	1000	1000	1000
159	225	250	-	1000	1000	1000	1000
219	300	315	-	1000	1000	1000	1000
273	375	400	450	1000	1000	1000	1000
325	450	450	-	1050	860	786	720
377	525	500	-	1080	875	800	727
426	600	560	630	1100	889	807	734
530	500 (530*)	710	-	1200	946	848	761
530	750 (800*)	710	-	1420	1050	848	761
630	600 (630*)	800	-	1200 (1280*)	945 (1014*)	848 (911*)	761 (819*)
630	900 (950*)	800	-	1550	1130	980	819
720	720*	900	-	1370	1066	948	843
720	1000 (1080*)	900	-	1550	1140	948	843
820	820*	1000	1100	1470	1073	990	820
820	1200 (1230*)	1000	1100	1680	1073	990	820
920	920*	1100	1200	1570	1132	1032	846
920	1380*	1100	1200	1810	1170	1032	846
1020	1020*	1200	-	1620	1189	1022	874
1020	1530*	1200	-	1950	1230	1022	874
1220	1220*	1425	-	1820	1304	1105	927
1220	1830*	1425	-	2180	1410	1105	927
1420	1420*	1600	-	2020	1420	1188	980
1420	2130*	1600	-	2480	1580	1230	980

**Пример заказной спецификации** отвода стального наружным диаметром 426 мм, толщиной стенки отвода 8 мм, патрубков 7 мм, 90°, с изоляцией типа 1 из пенополиуретана в полиэтиленовой оболочке: отвод Ст 426x8 (7)-90°-1-ППУ-ПЭ, ГОСТ 30732.

### Примечание:

1. Отводы с углами не равными 90,60,45 и 30 градусам являются заказными.
2. Отводы со знаком \* - сварные.
3. По специальному заказу возможно изготовление отвода с измененными плечами L.